

タブレット食品用
金属検出機



高感度・高安定性と使いやすさを追求した1台

専用アルゴリズムで高感度検出を実現

錠剤やカプセルに特化したアルゴリズムを搭載し、鉄やステンレス、アルミなどの金属異物を高感度に検出可能です。予め検査に必要な設定が登録されており、感度設定などの複雑な操作は不要で、すぐに検査できます。

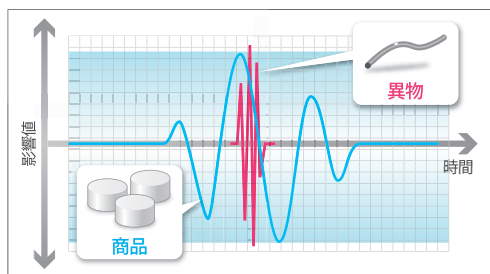

安定した生産をサポート

アンリツ独自のデジタル信号処理技術により、錠剤・カプセルの種類によらず安定した感度で検査できます。耐振動性にも優れ、生産中の誤動作を抑えた運用が可能なため、深夜等の作業者がいない環境での稼働時も安心です。

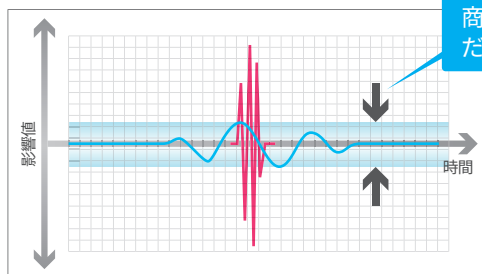

工具レスでの簡単着脱

日常の交換・洗浄作業を行うシュート・選別部といった商品の接触部はすべて工具レスで着脱ができ、丸洗い洗浄が可能。薬剤接触部は、SUS316LおよびFDA適合樹脂を使用しています。交換部品も最小限で、作業者一人で安心して作業できます。



正確な選別機構

選別部はフリッパ方式の2方向選別を採用。フェールセーフ機構も搭載しており、後段への異物流出を確実に防ぎます。



SOP 作業手順支援

スマートガイド機能を搭載し、作業者に正確な作業手順を順守させることができ、SOPの確実な遂行を支援します。



■ 規格

形名	KDS1004PSW
開口内径	100 mm × 40 mm
シュート内径	86 mm × 32 mm
検出感度※1	Fe φ0.25 mm
	Non-Fe φ0.30 mm
	SUS316 φ0.40 mm
表示方法	7インチワイド カラーTFT液晶
操作方法	タッチパネル
品種数	最大200品種
被検査品	錠剤・ソフトカプセル：厚み3mm以上 ハードカプセル：000号〜5号
最大処理能力※2	180万個/時 (3万個/分)
金属検出時の処理方法	選別
電源	AC100~240V +10%~15%、単相50/60Hz
消費電力	120 VA、突入電流：50 A (typ) (20 ms以下)
質量	60 kg
使用環境	0℃~40℃(使用中の温度変化は±5℃以内かつ左記温度範囲以内のこと)、相対湿度30%~85%、ただし結露しないこと
保護等級	IP65
外装	指示器・架台、検出ヘッド、選別部：SUS304 接薬部：SUS316L(パフ#400+電解研磨)、 FDA対応樹脂
データ出力	USBポートは標準装備 イーサネットインターフェース (100BASE-TX)はオプション対応

■ 外観図

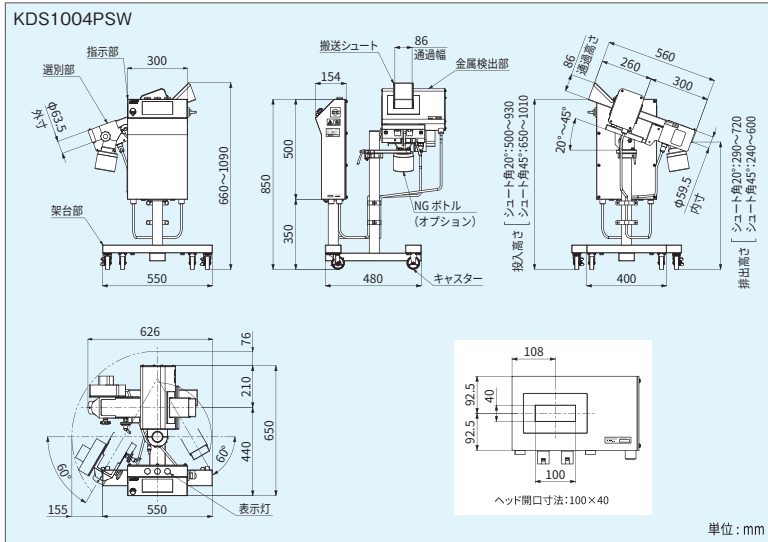

注1) 検査領域内における最高検出感度です。実際に使用する場合の検出感度は、異物の種類、被検査品の物性(品温・内容物・形状など)や使用環境により異なります。
注2) 参考値になります。被検査品の大きさにより異なります。
注) 本機の騒音レベルは70 dB(A) を超えません。

Anritsu

envision : ensure

アンリツインフィビス株式会社

https://www.anritsu.com/infivis

お問合せ先は ☎ 0120-737-229 (携帯電話、PHSからもつながります)

本社 〒243-0032 神奈川県厚木市恩名 5-1-1 TEL:046-296-6700(代)

北海道支店 (札幌) TEL:011-231-6201	東関東営業所 (柏) TEL:04-7128-7781	関西支店 (大阪) TEL:06-6391-5202
東北支店 (仙台) TEL:022-772-6685	北関東営業所 (高崎) TEL:027-327-2411	四国営業所 (高松) TEL:087-861-3183
盛岡営業所 (盛岡) TEL:019-656-8816	新潟営業所 (新潟) TEL:025-243-4750	中国営業所 (広島) TEL:082-270-2763
関東支店 (浦田) TEL:03-6715-8789	長野営業所 (長野) TEL:026-238-7004	九州支店 (福岡) TEL:092-471-7666
神奈川営業所 (厚木) TEL:046-296-6722	中部支店 (名古屋) TEL:052-950-7861	海外営業部 (厚木) TEL:046-296-6699
さいたま営業所 (さいたま) TEL:048-649-4045	静岡営業所 (静岡) TEL:052-522-2340	

再生紙を使用しています。

© ANRITSU INFIVIS CO., LTD. 2019

ISO14001 認証取得 JQA-EM0210
ISO9001 認証取得 JQA-0316

- ご使用前に取扱説明書をよくお読みの上、正しくお使いください。
- 日常点検の他に、1年に1度の保守点検を実施願います。
- 本製品は国内用です。輸出する場合は日本政府の輸出許可が必要です。輸出の際には必ず営業までご連絡ください。
- 記載事項はおことわりなしに変更することがあります。
- 製品写真の形状が一部異なる場合があります。
- 許可なしに本カタログの一部または全部を転載することを禁じます。

DOC. NO. AIP2-A00130-01

2019-8