

NEW!

杯式自动电子计量机  
【高速、小容量机型】

## 自动给料装置选项

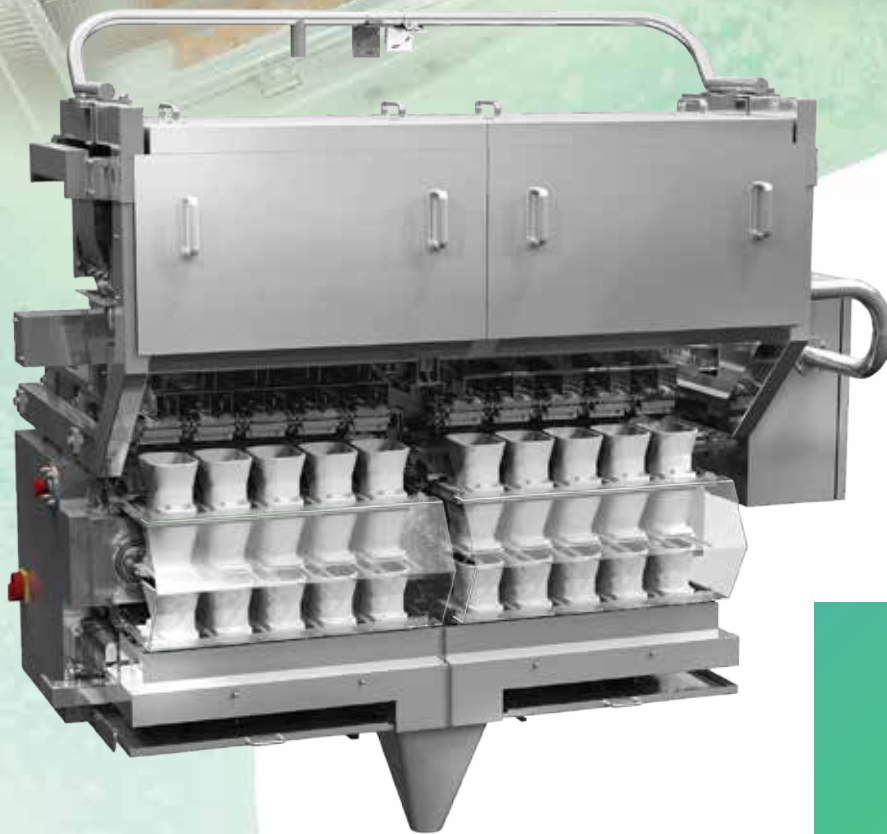

自动  
供应  
节省人工

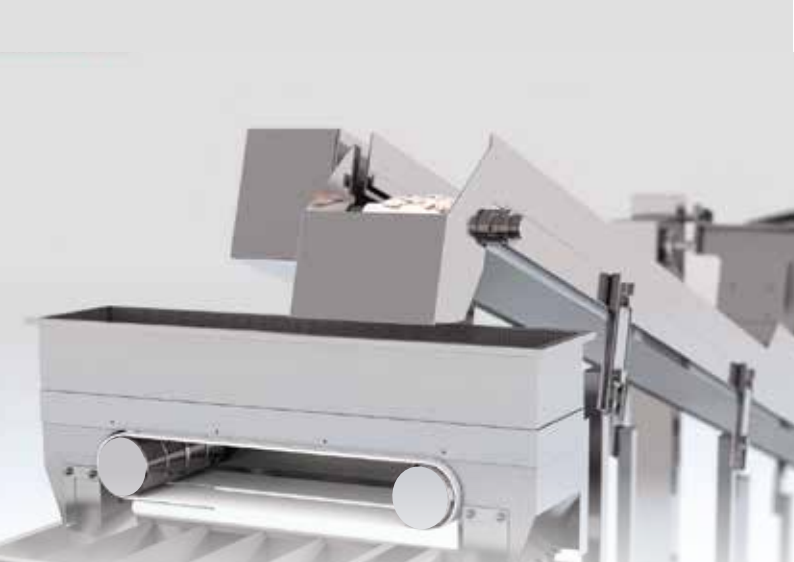

## 通过自动供给实现省力化

目前，食品行业的工作量高于其他行业，存在劳动力短缺的问题，需要自动化和节省劳动力。通过在清洁杯秤前安装自动进料器，可以根据每个产品自动完成供应工作，从而节省人工。

### 引进自动送料机前

**3人 24,000包/天** 可以生产

机器: 50包/分钟/3人

- 需要两名工人将原材料放入给料机

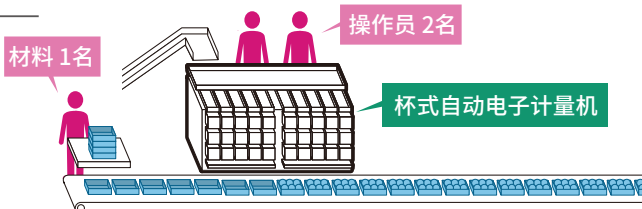

### 引进自动送料机后

**杯式自动电子计量机 + 自动上料机**

**1人 24,000包/天** 可以生产

机器: 50包/分钟/1人

- 在保持高产能的同时进一步节省劳动力

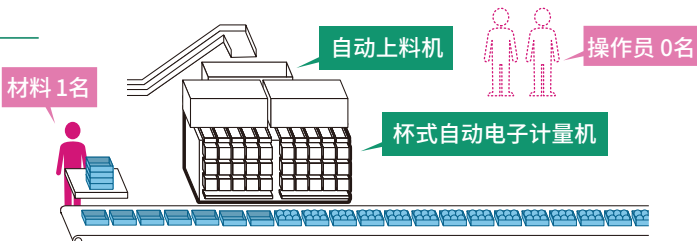

### 自动供给机制

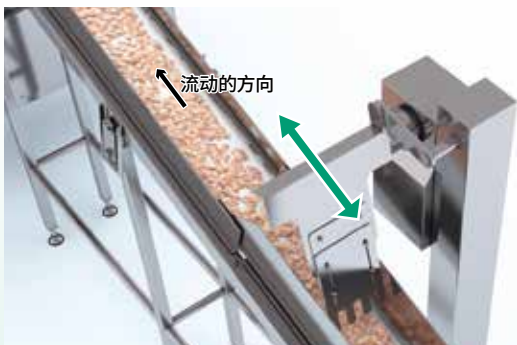

#### 倾斜输送机

在倾斜输送机上均匀运输产品。有常规输送、Z型输送和铲斗输送可供选择。



#### 自动传输

两条自动传送带可以实现左、右移动并将产品分类搬运到所有的计量杯中。通过传感器确认并自动调整供给量。

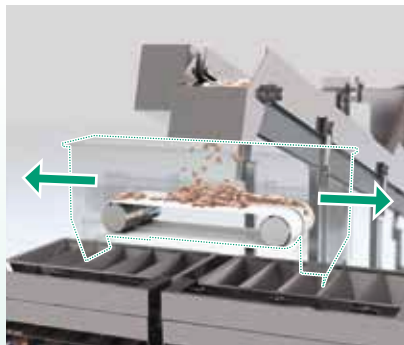

视频中的评论



带自动供料装置的杯式自动电子计量机

## 对应混合排出和成对排出

**混合排出** 将不同的2种原材料分别进行计量，然后汇集在一起排出。

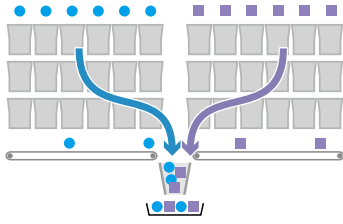

马铃薯称重

胡萝卜称重



等量肉的炒面



混合蔬菜

**成对排出** 将1个原材料排出到2个容器中。可左右分别进行计量，在生产量较少时，也可仅单侧运行。

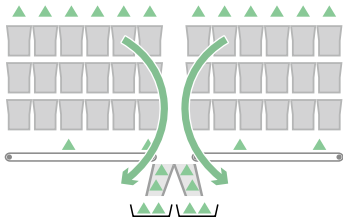

水果干



芝士



沙拉



小菜



泡菜

## 系统示例

我们在设计，开发和安装计量机方面拥有多年的丰富经验，为您提供完整的解决方案，优化生产线性能并显著降低成本。

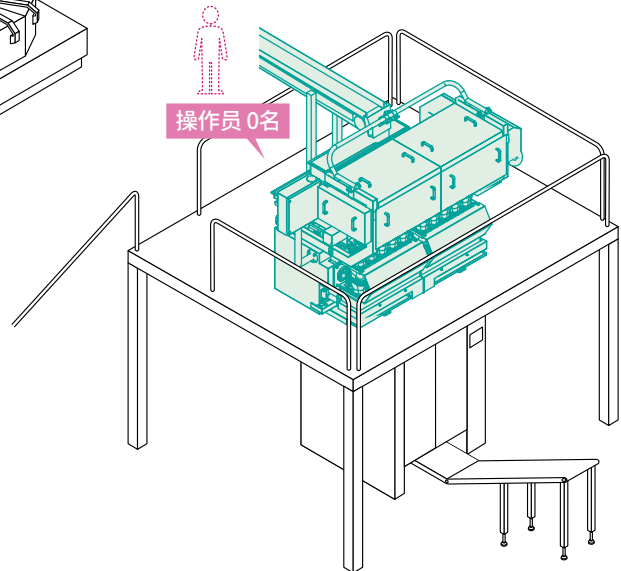
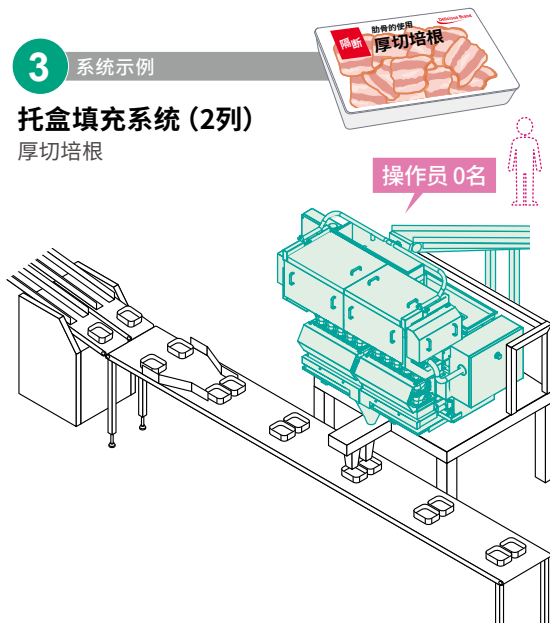
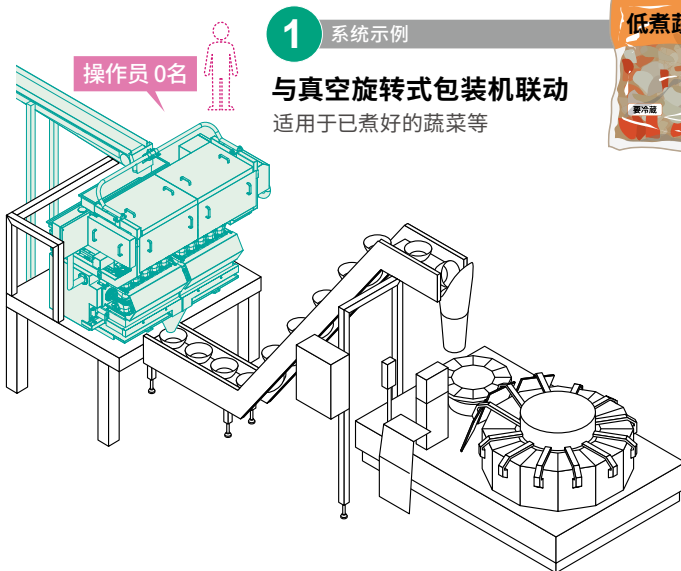

● 兼容机型

高速、小容量机型

10斗机型

型号	KE7410EWB KE7410EWBM KE7410EWF KE7410EWFM
----	--



12斗机型

型号	KE7412EWB KE7412EWBT KE7412EWBM KE7412EWBX	KE7412EWF KE7412EWF KE7412EWF KE7412EWF
----	---	--



● 外观图例 (KE7412EW机型自动给料装置示例)

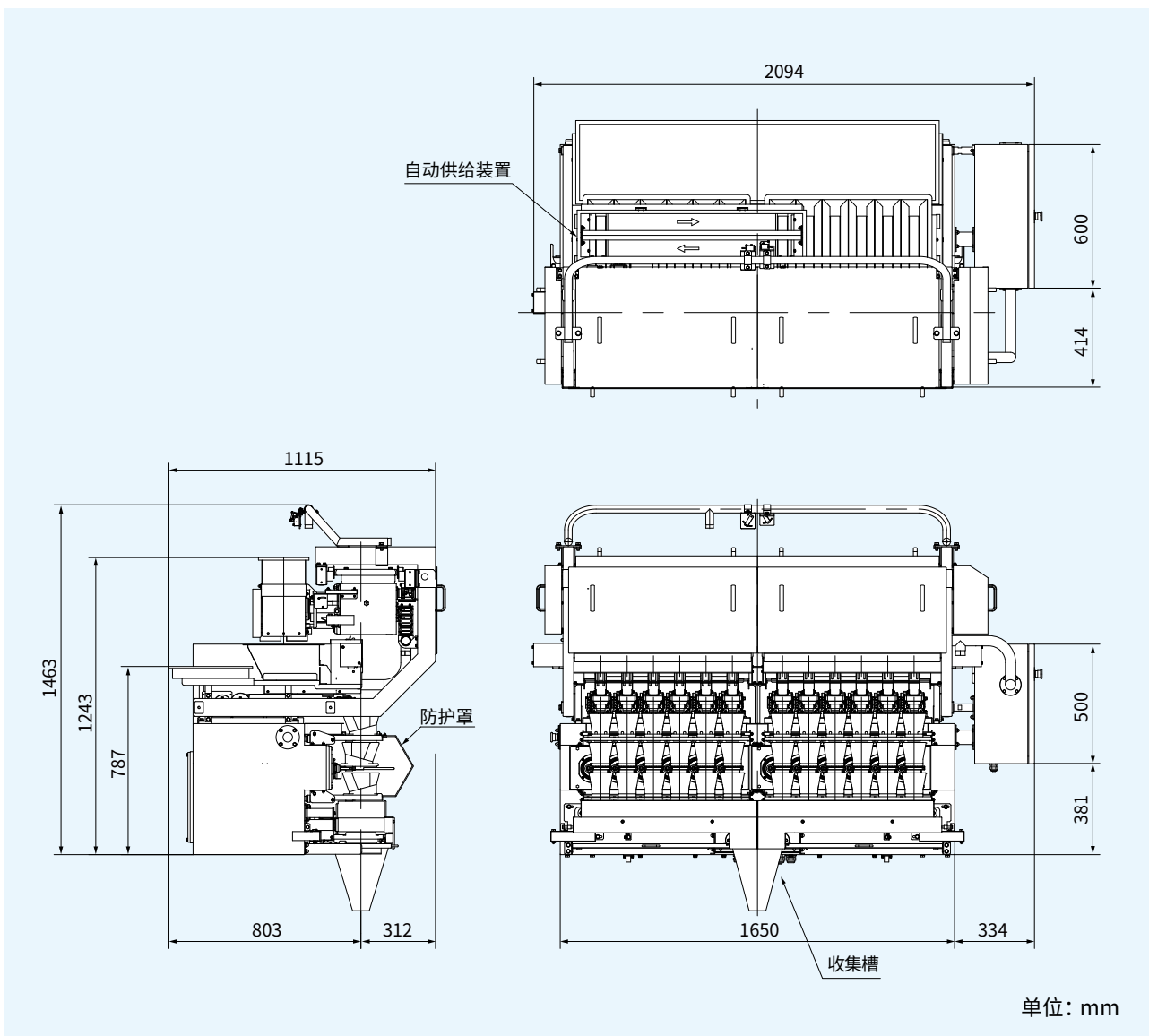

**Anritsu** Advancing beyond

ANRITSU CORPORATION

服务热线: 400-806-1100 <https://www.anritsu.com/infivis>

【上海】安立工业自动化(上海)有限公司  
上海市浦东新区张江路505号展想中心703-704室 电话:021-50463066

【青岛】青岛分公司  
青岛市崂山区苗岭路36号国发中心B座1107室 电话:021-50463066

【广州】广州办事处



© ANRITSU CORPORATION 2022  
ISO9001, ISO14001 认证取得

- 在使用设备前, 请认真阅读说明书
- 除日常点检外, 请实施一年一次设备检查
- 本册记载事项会有变更
- 产品图片请以实物为准
- 禁止转载本册内容